

ТЕХНИЧЕСКИЙ ПАСПОРТ И ИНСТРУКЦИЯ ПО МОНТАЖУ И ЭКСПЛУАТАЦИИ



Наименование изделия	Затвор чугунный межфланцевый
Тип	RSV37
Товарный знак	REON
Предприятие изготовитель	REON VALVES INDUSTRIAL
Место нахождения и адрес места осуществления деятельности по изготовлению продукции	Китай, Shizishan Economic Development Zone, Tongling, Anhui
Разрешительная документация	EAC Декларация о соответствии принята на основании протокола испытаний № ГТД/072020/12679 от 28.09.2020 г., аттестат аккредитации № РОСС RU.31112.ИЛ0038. Соответствует требованиям ТР ТС 010/2011 «О безопасности машин и оборудования».

Описание

Дисковый поворотный затвор является арматурой общего назначения, используется в различных отраслях в качестве запорного или регулирующего устройства.

Область применения

Дисковые поворотные затворы в основном применяются в системах холодного и горячего водоснабжения, а также в системах отопления, вентиляции и кондиционирования. Седловое уплотнение и диск затвора устойчивы к теплоносителям на базе гликолевых и спиртовых антифризов, а также устойчивы к щелочным и нейтральным средам (воздух, азот и т.п.).

Технические характеристики

1	Номинальный диаметр, DN	40-200 мм
2	Максимальное давление, PN	16 бар
3	Рабочая температура	От -10°С до +95°С
4	Максимальная температура	+120°С (кратковременно)
5	Тип присоединения	Межфланцевый
6	Класс герметичности	A (по ГОСТ 9544-2015)
7	Ответные фланцы	Рекомендуется использовать фланцы воротниковые ГОСТ 12821-80

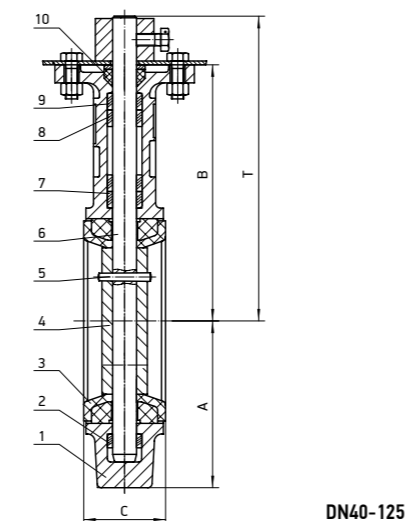
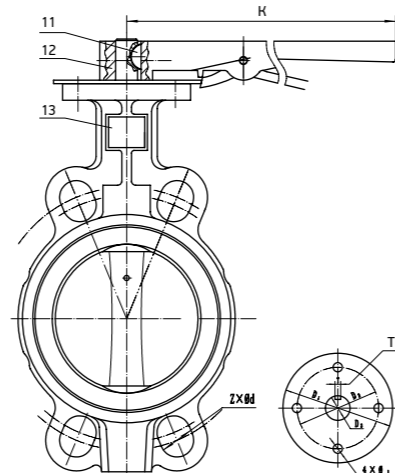

DN40-125

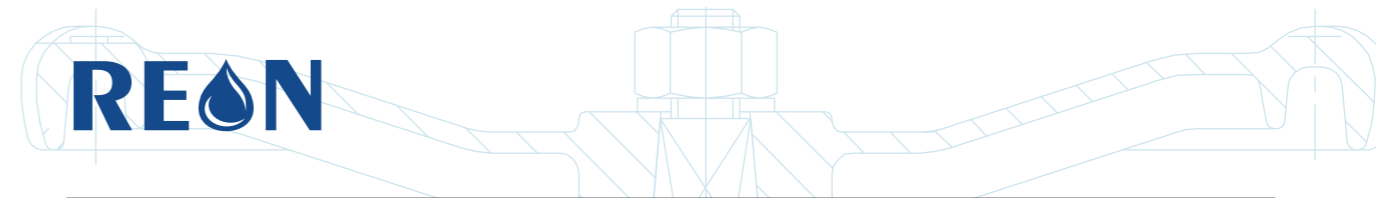

Артикул	DN	Габаритные и присоединительные размеры, мм											Вес, кг
		С	Т	К	z×Ød	A	B	D1	D2	4×Ø1	D3	T1	
040RSV37	40	43	150	236	4×Ø19	62	121	Ø77	Ø57	4×Ø6.5	Ø12.7	3	2.2
050RSV37	50												
065RSV37	65	46	158	236	4×Ø19	73	130	Ø92	Ø70	4×Ø10.5	Ø15.8	5	2.6
080RSV37	80	46	182	236	4×Ø19	90	151						
100RSV37	100	52	200	265	4×Ø19	110	169	Ø92	Ø70	4×Ø10.5	Ø19	5	4.5
125RSV37	125	56	217	265	4×Ø19	117	188						
150RSV37	150	55	232	265	4×Ø26	134	200	Ø92	Ø70	4×Ø10.5	Ø19	5	7.2
200RSV37	200	60	280	370	4×Ø27	171	243						

Диаграмма зависимости «Температура-Давление»

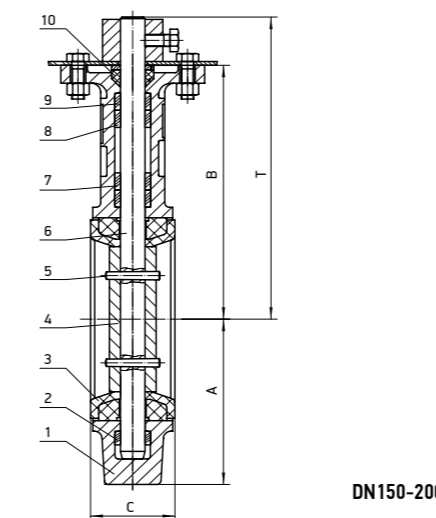
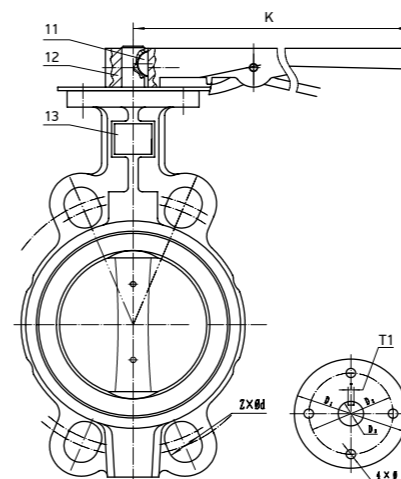
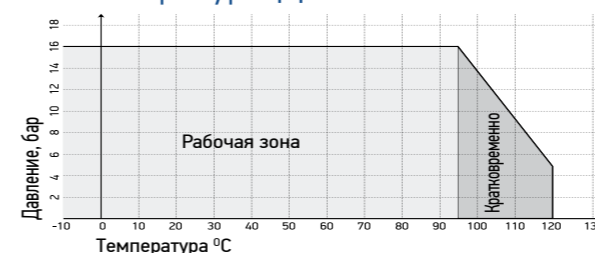

DN150-200

Kv (м³/ч) при открытии на угол

DN	10	20	30	40	50	60	70	80	90
DN40	0,06	0,65	1,5	3,3	5,9	9,6	15,2	22,8	25
DN50	0,06	0,65	1,5	3,3	5,9	9,6	15,2	22,8	25
DN65	0,1	1,4	2,8	5,7	10,3	17,2	27,3	40,9	45
DN80	0,2	2	4,2	9	16,2	26,9	42,4	63,7	70
DN100	0,3	3,1	6,6	14,3	25,5	42,2	66,7	100	110
DN125	0,5	5,1	10,7	23,4	41,7	69	109	163,8	180
DN150	0,8	5,6	15,6	25,2	42,3	69,5	116,3	190	260
DN200	1,5	11,9	32,7	53,3	89,7	147,2	246	402	460

Материалы конструкции

1	Корпус	Чугун GG25
2	Нижний подшипник	Армированный PSF/PCU с графитовой вставкой+PTFE
3	Седловое уплотнение	EPDM
4	Диск	Высокопрочный чугун GGG40, покрытый никелем Ni
5	Штифт	Нержавеющая сталь
6	Шток	Нержавеющая сталь
7	Подшипник	Армированный PSF/PCU с графитовой вставкой+PTFE
8	Подшипник (2 шт.)	Армированный PSF/PCU с графитовой вставкой+PTFE
9	Уплотнительное кольцо	NBR
10	Манжета	EPDM
11	Шпонка	Нержавеющая сталь
12	Рукоятка	Сталь
13	Шильдик	Алюминий

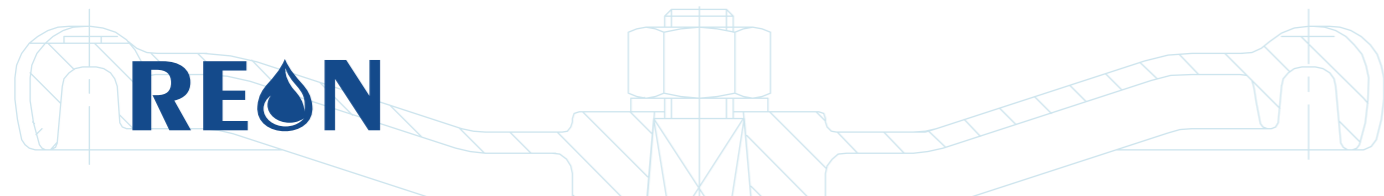

Монтаж поворотных затворов следует производить только между фланцами воротниковыми (ГОСТ 12821-80)



Рис. 1 (неправильно)



Рис. 2 (неправильно)

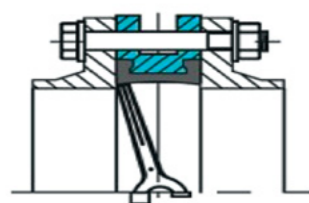

Рис. 3 (правильно)

1. Использование фланцев с внутренним диаметром меньше номинального диаметра заслонки может привести к блокировке диска, что в свою очередь вызовет серьезное повреждение диска поворотного затвора (рис. 1).
2. В случае использования фланцев с внутренним диаметром больше номинального диаметра затвора фланцы не будут полностью закрывать седловое уплотнение, что может привести к повреждению и деформации седлового уплотнения (рис. 2).
3. Перед началом монтажа важно убедиться, что внутренний диаметр фланцев соответствует номинальному диаметру дискового поворотного затвора (рис. 3).

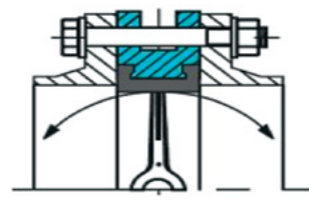
Положение на трубопроводе и процесс установки

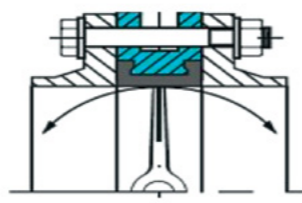

Рис. 4



Рис. 5

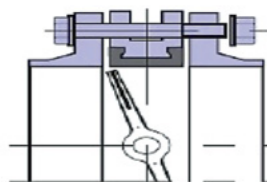

Рис. 6

1. Фланцы должны располагаться плоскопараллельно по отношению друг другу на расстоянии, обеспечивающем свободное (без лишних усилий) размещение между ними затвора.
2. При установке дисковых поворотных затворов прокладки не используются.
3. Для уменьшения износа седлового уплотнения и в целом увеличения срока службы поворотный затвор рекомендуется устанавливать в горизонтальном положении штока ($\pm 30^\circ$), особенно при применении затворов в средах, содержащих абразивные частицы.
4. Перед установкой необходимо произвести осмотр уплотнительных поверхностей фланцев. На них не должно быть забоин, раковин, заусенцев, а также других дефектов поверхностей.
5. Перед началом монтажа диск поворотного затвора необходимо немного приоткрыть, но так, чтобы диск не выходил за корпус дискового поворотного затвора (рис. 4).
6. Отцентрируйте поворотный затвор и слегка закрутите болты (шпильки), но не затягивайте их. Откройте диск поворотного затвора до положения «полностью открыто» (рис. 5).
7. Затяните болты (шпильки) так, чтобы фланцы и корпус (металлическая часть) затвора соприкоснулись. Затяжка болтов на межфланцевых соединениях должна быть равномерной по всему периметру. Медленно закройте и откройте дисковый поворотный затвор. Если установка затвора была проведена правильно, затвор должен свободно открываться и закрываться (рис. 6).

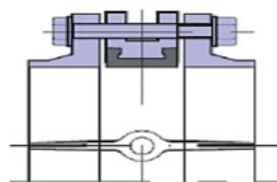

Гарантийные обязательства

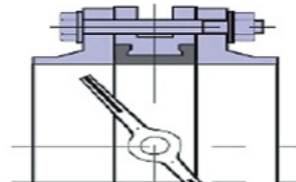
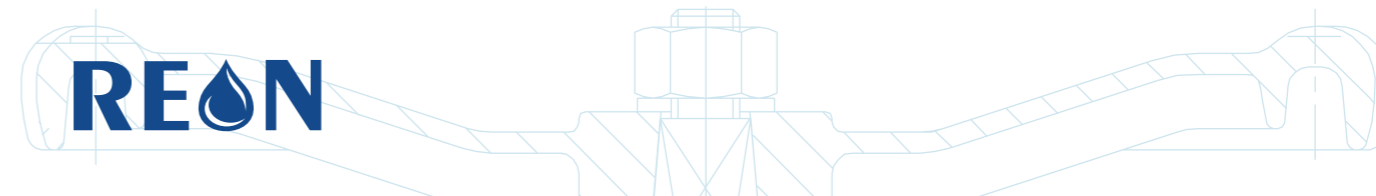
- Гарантийный срок при соблюдении потребителем правил транспортировки, хранения, монтажа и эксплуатации устанавливается 12 месяцев с момента ввода в эксплуатацию, но не более 18 месяцев с момента продажи. Все вопросы, связанные с гарантийными обязательствами, обеспечивает предприятие-продавец.
- Срок службы 10 лет указан изготовителем в документации на продукцию, при условии его эксплуатации в соответствии с правилами и рекомендациями настоящего документа, при отсутствии длительных пиковых нагрузок и других негативных факторов. Условия хранения стандартные при нормальных значениях климатических факторов внешней среды. Срок хранения изделия не установлен.

Эксплуатация

- Изделия должны эксплуатироваться при давлении и температуре, изложенных в таблице технических характеристик.
- У полностью открытого затвора положение рукоятки должно быть параллельно трубе. Если повернуть рукоятку по часовой стрелке, то, когда она будет перпендикулярна трубе, затвор будет полностью закрыт. Чтобы снова полностью открыть затвор, поверните рукоятку против часовой стрелки, пока она не станет параллельна трубе.

Внимание!

- Не прикасайтесь к работающему изделию в связи с тем, что возможен нагрев поверхностей.
- Перед началом технического обслуживания или демонтажа убедитесь, что изделие не находится под давлением и не имеет высокую температуру.

- Не рекомендуется самостоятельно ремонтировать части затвора, находящиеся под давлением. Если детали под давлением повреждены или изношены, необходимо заменить затвор целиком.
- Запрещается пользоваться сваркой на функционирующем затворе.

Транспортировка и хранение

- Хранение и транспортировка должна осуществляться без ударных нагрузок при температуре: $-40...+65^\circ\text{C}$.
- При транспортировке корпус изделия должен быть защищен от повреждений.
- Не допускается попадание посторонних предметов внутрь или падений изделия.
- Изделие должно храниться в незагрязненном помещении и быть защищено от воздействия атмосферных осадков.

М.П.

дата продажи «___» _____ 20__ г.