



Flamco

Flow of Innovation

**Технический паспорт
Инструкция по монтажу и эксплуатации**



**Термостатическая головка
с жидкостным чувствительным элементом TC-S3**

Содержание

1. Сведения об изделии	3
1.1 Наименование	3
1.2 Изготовитель.....	3
1.3 Продавец.....	3
2. Назначение и область применения изделия.....	3
3. Номенклатура и технические характеристики	4
3.1 Номенклатура.....	4
3.2 Технические характеристики	4
4. Устройство и принцип действия	5
5. Инструкция по монтажу и эксплуатации.....	5
5.1 Инструкция по монтажу	5
5.2 Инструкция по эксплуатации и техническому обслуживанию	6
6. Инструкция по безопасности	8
7. Условия транспортировки и хранения	8
8. Утилизация	9
9. Гарантия производителя	9
10. Гарантия.....	10

1. Сведения об изделии

1.1 Наименование

Термостатическая головка с жидкостным чувствительным элементом ТС-S3

1.2 Изготовитель

Фирма: Simplex Armaturen & Systeme GmbH, Isnyer Straße 28, 88260 Argenbühl-Eisenharz, Deutschland.

1.3 Продавец

ООО «Фламко РУС», 109129, г. Москва, ул. 8-я Текстильщиков, д. 11, стр. 2, тел. +7(495)727-20-26

2. Назначение и область применения изделия

Термостатическая головка устанавливается на термостатический радиаторный клапан и предназначена для автоматического регулирования расхода теплоносителя через отопительный прибор в зависимости от температуры воздуха в помещении. Использование регулирующих клапанов с термостатической головкой позволяет автоматически поддерживать заданную настройкой температуру в помещении.

Термоголовка ТС-S3 снабжена устройством от замерзания (настройка «*»), а также возможность настройки на 0 °С (настройка «0»), что обеспечивает полное перекрытие клапана терморегулятора.

Диапазон регулирования температуры воздуха - от 7 до 28 °С.

Присоединение терморегулирующей головки к клапану осуществляется с помощью накидной гайки с резьбой М30 x 1,5 или клеммного соединения.



Рис. 1. Общий вид термостатической головки ТС-S3 с клеммным соединением

3. Номенклатура и технические характеристики

3.1 Номенклатура

Термостатические головки ТС-S3 резьбовые:



Наименование	Тип присоединения	Артикул
Термостатическая головка ТС-S3, резьбовая, с установкой нуля, цвет белый	M30x1,5	F35340
Термостатическая головка ТС-S3, резьбовая, с установкой нуля, цвет хром	M30x1,5	F35341

Термостатические головки ТС-S3 с клеммным соединением:



Наименование	Тип присоединения	Артикул
Термостатическая головка ТС-S3, клеммная, с установкой нуля, цвет белый	клеммная	F35342
Термостатическая головка ТС-S3, клеммная, с установкой нуля, цвет хром	клеммная	F35343

3.2 Технические характеристики

Область настройки	7-28 °C
Защита от замерзания	7 °C - значение «*»
Перекрытие потока	установка нулевого значения «0»
Гистерезис	0,2 К

Габаритные размеры (в мм.) термостатической головки ТС-S3 резьбовой:

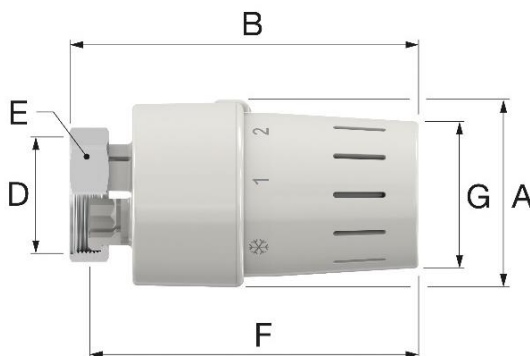

Артикул	A (∅)	B ²	E (SW)	F ¹	F ²	G (∅)
F35340 F35341	46,9	90	32	79	85	37,5
F35342 F35343	46,9	98	-	-	-	37,5

1-настройка «0»; 2- настройка «5»

Установка температуры в помещении:

Настроечная маркировка	0	*	1	2	3	4	5
°C	закрыто	7	12	16	20	24	28

4. Устройство и принцип действия



Рис. 2. Устройство термостатической головки TC-S3

Конструктивные элементы термостатической головки TC-S3:

1. Крышка корпуса;
2. Подвижный полукорпус;
3. Сильфонная ёмкость;
4. Шток;
5. Пружина;
6. Неподвижный полукорпус;
7. Накладная гайка М30х1,5.

Сильфонная ёмкость 3 помещена в пластиковый неподвижный полукорпус 6. Расширение жидкости приводит к воздействию сильфона на пластиковый шток 4, сильфон располагается над пружиной 5. Шток 4 воздействует на шток термостатического клапана.

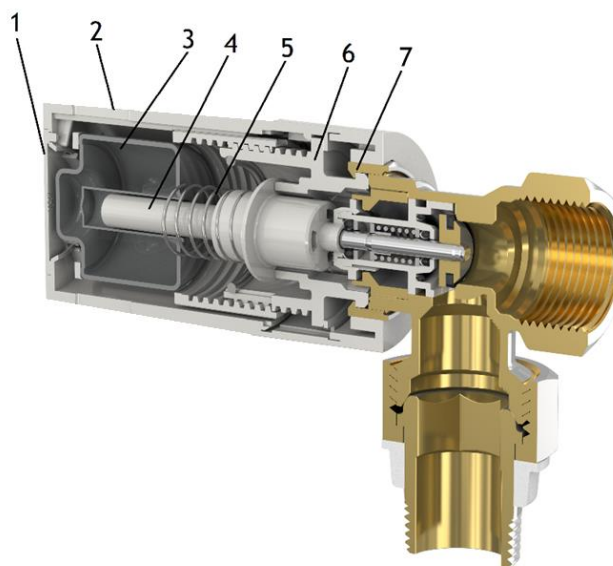
Пользовательская настройка клапана производится вращением подвижного полукорпуса 2 до совмещения стрелки-указателя с требуемым настроечным положением.

Термостатическая головка жёстко зафиксирована на термостатическом клапане либо посредством накладной гайки (М30х1,5), либо клеммного соединения.

5. Инструкция по монтажу и эксплуатации

5.1 Инструкция по монтажу

К монтажу изделия допускается персонал, изучивший его устройство и правила техники безопасности.

Монтаж изделия следует производить в соответствии с требованиями СП 73.13330.2016 «Внутренние санитарно-технические системы зданий», СП 60.13330.2016 «Отопление, вентиляция и кондиционирование воздуха».

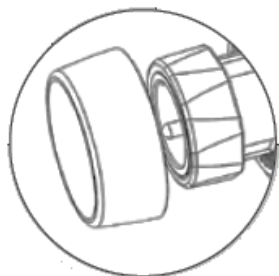

Перед монтажом термостатической головки проверьте может ли она быть смонтирована с защитным кольцом. Если это невозможно, то снимите защитное кольцо. Если возможно использовать защитное кольцо, то перед монтажом наденьте его на гайку термостатической головки.

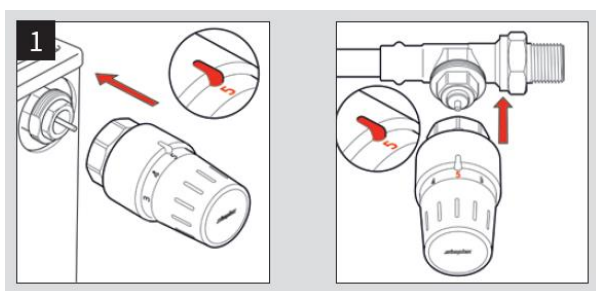

С термостатического клапана снимите защитный колпачок. Термостатическую головку расположите горизонтально, чтобы установочная метка располагалась сверху. Перед монтажом установите максимальное значение настройки (положение «5»).

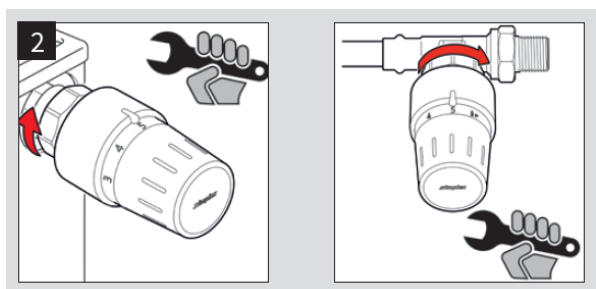

Термостатическую головку установите на термостатический клапан и закрутите накидную гайку М30х1,5 при резьбовом соединении. В случае с клеммным соединением установите термоголовку на клапан и надавите до щелчка - термозафиксирован на клапане.

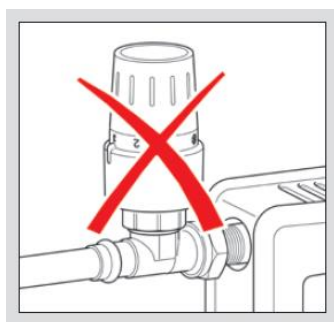

Устанавливать терморегулирующую головки вертикально на клапан запрещено.

Для корректной работы не допускать закрытие термоголовки шторой или экраном. Следует обеспечить свободную циркуляцию воздуха в помещении вокруг термостатического элемента.

Термоголовка не должна попадать в зону воздействия прямых солнечных лучей.

5.2 Инструкция по эксплуатации и техническому обслуживанию

К обслуживанию изделия допускается персонал, изучивший его устройство и правила техники безопасности.

Не допускается использование изделия при параметрах, превышающих указанные в технических характеристиках.

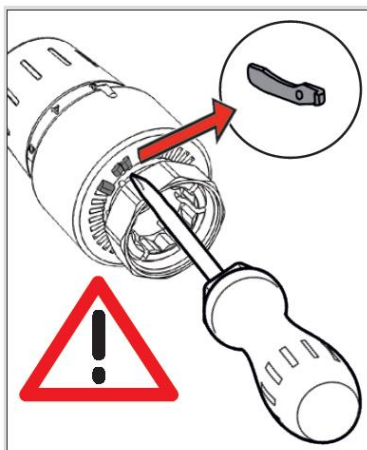

Для дополнительной настройки термоголовки со стороны крепления к клапану имеются ограничители, позволяющие отрегулировать режим работы термоголовки (блокировка одного определённого значения или диапазона значений настройки). Для извлечения ограничителей использовать плоскую отвёртку.

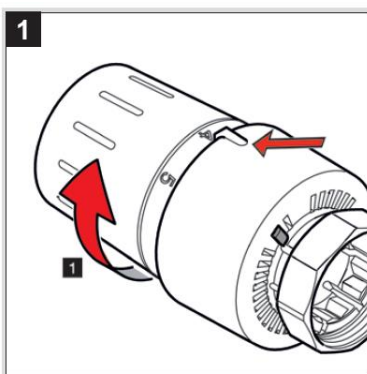

Поверните подвижную часть термоголовки, тем самым установив необходимое значение напротив указателя настройки

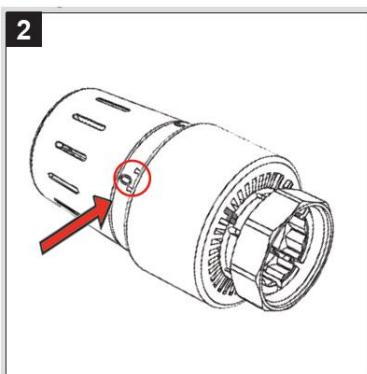

Около значения настройки «0» имеется две стрелочки указателя напротив которых следует устанавливать ограничители для настройки работы термоголовки

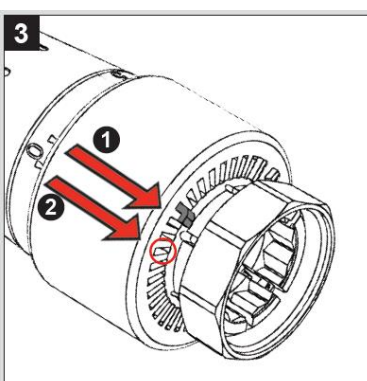

Установка ограничителя справа в паз №1 ограничивает диапазон настройки от «0» до установленного значения в п.1

Установка ограничителя слева в паз №2 ограничивает диапазон настройки от установленного значения в п.1 до положения «5».

Для блокировки положения настройки необходимо установить ограничители одновременно в паз №1 и №2.

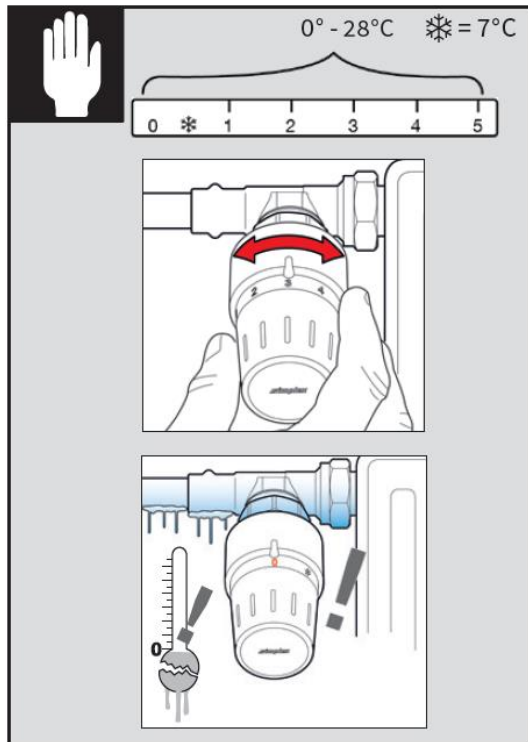

Термостатическая головка регулирует температуру воздуха в помещении в диапазоне 0-28 °С.

Положение «0» применяется для полного перекрытия потока теплоносителя термостатическим клапаном. Термостат имеет защиту от замерзания, устанавливается значение настройки - «*».

Разборка термоголовки не допускается.

Закрытие термоголовки сухой или влажной ветошью, а также неполное закручивание накидной гайки приведет к неправильной работе терморегулятора.

Не допускайте попадание в корпус термоголовки мусора и насекомых.

Корпус термоголовки необходимо периодически чистить от пыли. При этом не допускается использовать химические растворители и абразивные материалы.

6. Инструкция по безопасности

- Осторожно! Высокая температура. Риск ожога!
- Обслуживание и монтаж должны проводиться квалифицированным персоналом, изучившим устройство узла подключения и правила техники безопасности.
- Регулярно производите техническое обслуживание оборудования для обеспечения его нормальной работы.
- При использовании в качестве теплоносителя незамерзающих жидкостей при температуре воздуха ниже +3°C термоголовки необходимо снять с термостатических клапанов.

7. Условия транспортировки и хранения

- Изделия должны храниться в упаковке в закрытом помещении, в условиях, исключающих возможность воздействия солнечных лучей, влаги, резких колебаний температуры. Температура окружающего воздуха при хранении от 1 °С до 40 °С и относительной влажности воздуха не более 80% при 25 °С.
- Транспортирование допускается производить любым видом транспорта на любые расстояния. Условия транспортирования в части воздействия климатических факторов по группе условий хранения 3 по ГОСТ 15150-69.

8. Утилизация

Утилизация изделия (переплавка, захоронение, перепродажа) производится в порядке, установленном законами РФ № 96-ФЗ «Об охране атмосферного воздуха», № 89-ФЗ «Об отходах производства и потребления» № 7-ФЗ «Об охране окружающей среды», а также другими российскими и региональными нормами, актами, правилами и распоряжениями.

9. Гарантия производителя

Изготовитель гарантирует соответствие техническим требованиям при соблюдении правил использования, транспортировки, хранения, монтажа и эксплуатации.

Изготовитель обязуется в течение гарантийного срока эксплуатации безвозмездно исправлять дефекты изделия или заменять его, если дефекты не возникли вследствие нарушения покупателем правил пользования изделием или его хранения. Гарантийный ремонт осуществляет предприятие-изготовитель или его представитель.

Изготовитель не принимает претензии за некомплектность и механические повреждения, несоблюдения требования настоящего паспорт, попадание вовнутрь посторонних предметов, веществ, жидкостей, наличия следов самостоятельной разборки, ремонта или доработок, стихийных бедствий, пожаров.

10. Гарантия

Наименование изделия			
Артикул изделия			
Заводской номер изделия (наклейка/штамп на корпусе) *заполняется при монтаже	Дата	Подпись/Расшифровка	Печать
Дистрибьютор/Дилер/Партнер	Дата	Подпись/Расшифровка	Печать
Отметка о продаже через розничную сеть	Дата	Подпись/Расшифровка	Печать
Отметка о вводе в эксплуатацию	Дата	Подпись/Расшифровка	Печать

Гарантийный срок на оборудование составляет 24 месяца с даты ввода в эксплуатацию, но не более 27 месяцев с даты продажи, указанной в накладной.

Условием предоставления гарантии является наличие товарной накладной на оборудование.

При возникновении гарантийного случая покупатель предоставляет следующий перечень документов:

1. Акт в произвольной форме с описанием дефекта.
2. Качественную фотографию места дефекта (2-3 ракурса).
3. Описание рабочих параметров системы (температура, давление, рабочая жидкость).
4. Накладную на оборудование.
5. Настоящий гарантийный талон.

Регламент рассмотрения гарантийного случая

Перечисленные выше документы направляются в адрес розничного продавца или официального Дистрибьютора/Дилера/Партнера компании «Фламко РУС» в зависимости от того, через какую организацию была произведена окончательная покупка оборудования. Процесс рассмотрения случая при необходимости участия ООО «Фламко РУС» занимает не более 7 рабочих дней с момента:

1. Предоставления пакета документов и фотографий;
2. Поступления оборудования на склад ООО «Фламко РУС» при невозможности оценить дефект по п.1.